



**EL DURO-A RC.
DE RÖHM.**



**POR FIN, SU MÁQUINA
HERRAMIENTA PUEDE
MOSTRAR LO QUE OFRECE
LA MÁXIMA CALIDAD.**

EL DURO-A RC. DE RÖHM.

El DURO-A RC es un plato de tres garras con agujero pasante y sistema de cambio rápido de garras de accionamiento automático, por ejemplo, por vía hidráulica, por una máquina CNC. RC significa «Rapid Change» – cambio rápido, y A «automático».

Se utiliza principalmente para el torneado de piezas brutas cilíndricas y en forma de disco con geometrías de pieza que cambian frecuentemente. Frente a otros productos comparables destaca por el cambio muy rápido de las garras, los tiempos de ciclo cortos y las velocidades de rotación elevadas. Por este motivo es particularmente apropiado para el uso flexible en la producción automatizada. Para asegurar la máxima compatibilidad, la interfaz de garras posee un dentado recto. Con su durabilidad, su garantía de 36 meses y su precio de compra económico, el DURO-A RC ofrece un excelente «Resultado calidad precio».

El Duro-A RC sustituye a los platos de torno DURO-NC y DURO-NCSE de Röhm, que en el futuro sólo estarán disponibles como soluciones a medida.

Transmisión de fuerza de sujeción modificada a partir de 2022

El Duro-A RC tiene una transmisión de fuerza modificada, lo cual da como resultado un incremento de la fuerza de sujeción aplicada a las mordazas.

DISEÑADO PARA

Máquinas herramienta automáticas para geometrías variables

APLICACIÓN

Mecanizado de barras, tubos, bridas y discos

BENEFICIOS

- Cambio rápido de garras (en menos de 60 s)
- Grandes fuerzas de sujeción (hasta 240 kN en la versión de la serie 400)
- Altas velocidades (hasta 6300 rpm en la versión de la serie 180)
- Sin carrera en vacío

POR QUÉ ES UNA BUENA INVERSIÓN

- Garantía adicional (36 meses)
- Tiempos de ciclo cortos
- Precio económico

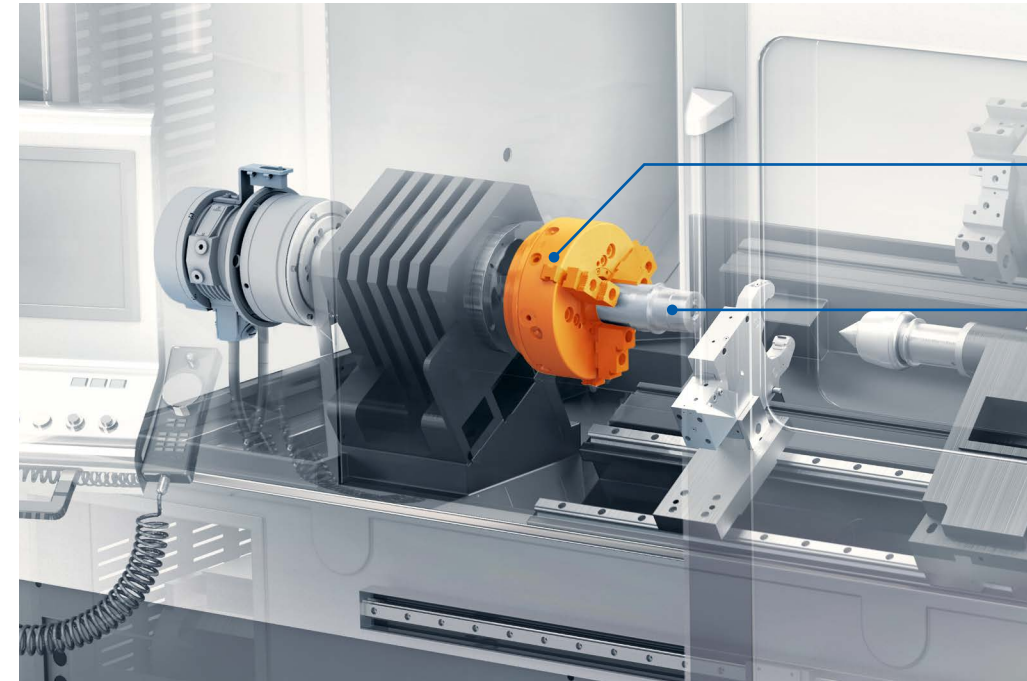

- (1) Plato de torno DURO-A RC con garras escalonadas para la sujeción exterior
- (2) Pieza de trabajo

POR AQUÍ PASA MUCHO

Amplio agujero pasante para sujeción con paso de barra total y parcial

RÖHM ha diseñado el DURO-A RC para la sujeción con paso de barra total y parcial. Esto significa que las piezas brutas para tornearse pueden pasar por el plato. Si el cilindro hidráulico está ejecutado igualmente como cilindro con paso de barra, permite procesar material en barras. Nuestros diseñadores han prestado una atención especial a un valor particularmente elevado del agujero pasante para permitirle procesar materias primas con un diámetro extragrande.

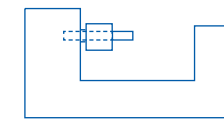

Fig. 1: el agujero pasante extragrande permite mecanizar materias primas con un diámetro grande en sujeción con paso de barra parcial ...

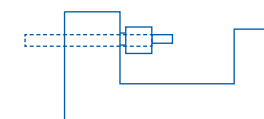
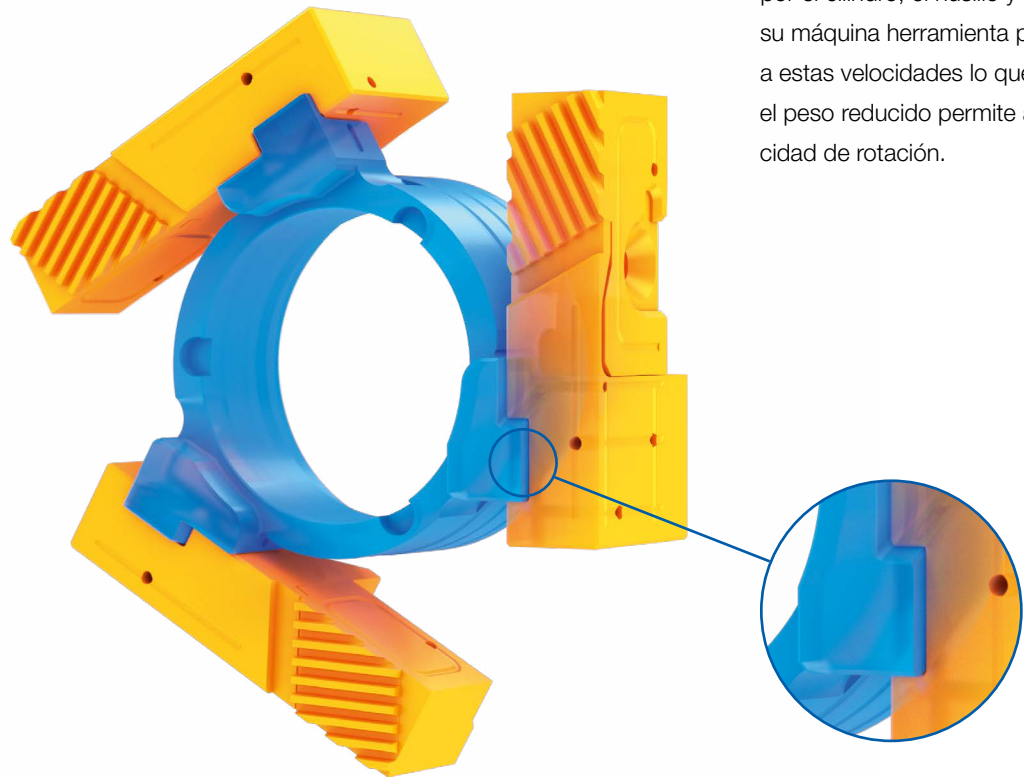

Fig. 2: ... y la sujeción con paso de barra total (al utilizar un cilindro con paso de barra) para el mecanizado de material en barras

SIN CARRERA EN VACÍO

El plato dentado de cremallera con cambio rápido de las garras que no requiere carrera en vacío y reduce así sus costes de producción

Hay platos con cambio rápido de garras donde no ocurre nada en los primeros milímetros al abrir o cerrar. Y luego está el DURO-A RC. Reacciona inmediatamente. Porque los diseñadores de RÖHM han eliminado simplemente la temida «carrera en vacío». Todos los elementos están engranados en todo momento, de modo que, al tirar o empujar, el cilindro empieza de inmediato a abrir o cerrar las garras. Y como usted quiere tener una producción eficiente ya sabe que un ahorro de unos milímetros se va sumando rápidamente a lo largo del día. Por este motivo, DURO-A RC es simplemente más rápido en el cambio de herramienta. Esto ahorra tiempo, reduce los tiempos muertos y disminuye así sus costes de producción.



Todos los elementos están engranados en todo momento, de modo que, al tirar o empujar, el cilindro empieza de inmediato a abrir o cerrar las garras.

6 KG MENOS DE PESO EN JUEGO

Para velocidades de hasta 6300 rpm

Por cierto: también hemos reducido el peso. Hasta 6 kg en comparación con otros platos similares. Así evitamos que su máquina herramienta tenga que arrastrar más de lo necesario. Un menor peso en el husillo reduce el esfuerzo en los rodamientos y permite conseguir una aceleración y un frenado más rápido del conjunto formado por el cilindro, el husillo y el plato. Así, entre otros, su máquina herramienta puede demostrar también a estas velocidades lo que lleva dentro. Porque el peso reducido permite alcanzar la máxima velocidad de rotación.

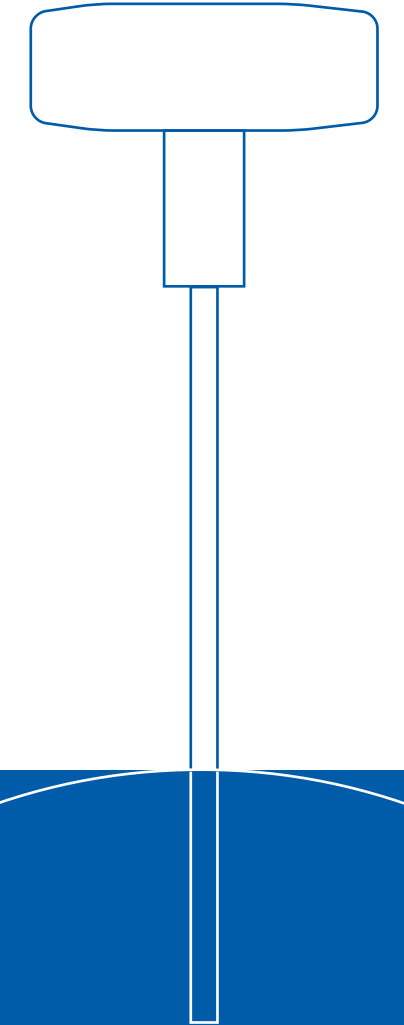

LA LLAVE DEL CAMBIO RÁPIDO

Si alguna vez ha ido demasiado rápido al cambiar las garras y no ha bloqueado correctamente una garra, no pasa nada. La llave solo se puede retirar en la posición de bloqueo segura.

DEMUESTRA 240 KN DE POTENCIA EN LA MORDAZA DE SUJECCIÓN

Hasta 240 kN de fuerza de sujeción

Sujetar significa también mantener en su lugar. Y esto, el DURO-A RC sabe hacerlo a la perfección. El plato de torno sujeta las piezas de trabajo fijadas con una fuerza de hasta 240 kN. Todo un récord. Ya se puede aplicar su máquina herramienta.

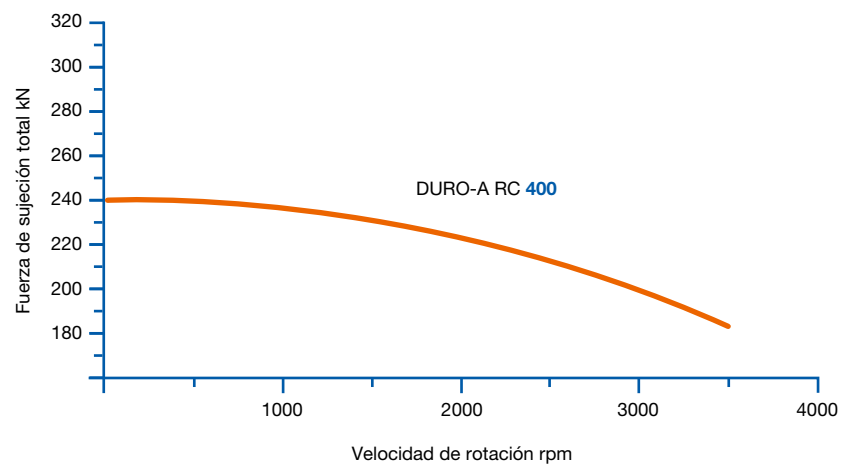
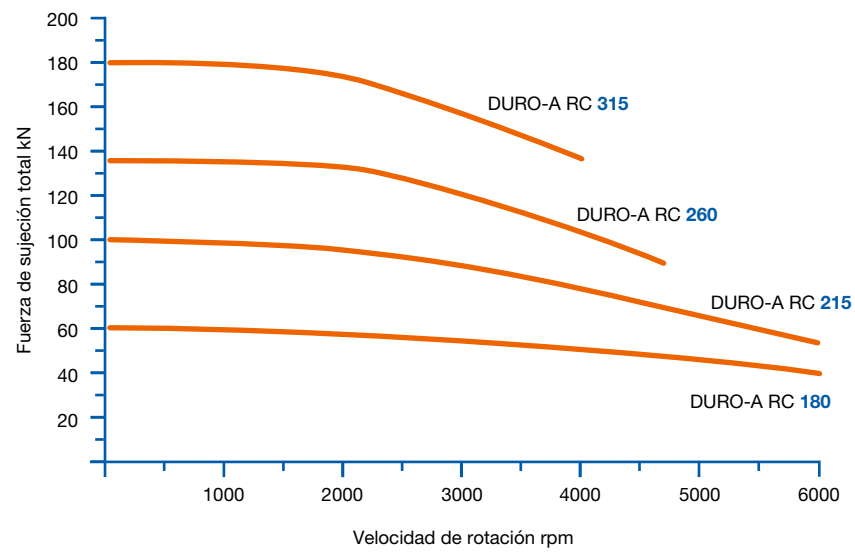

240

KN

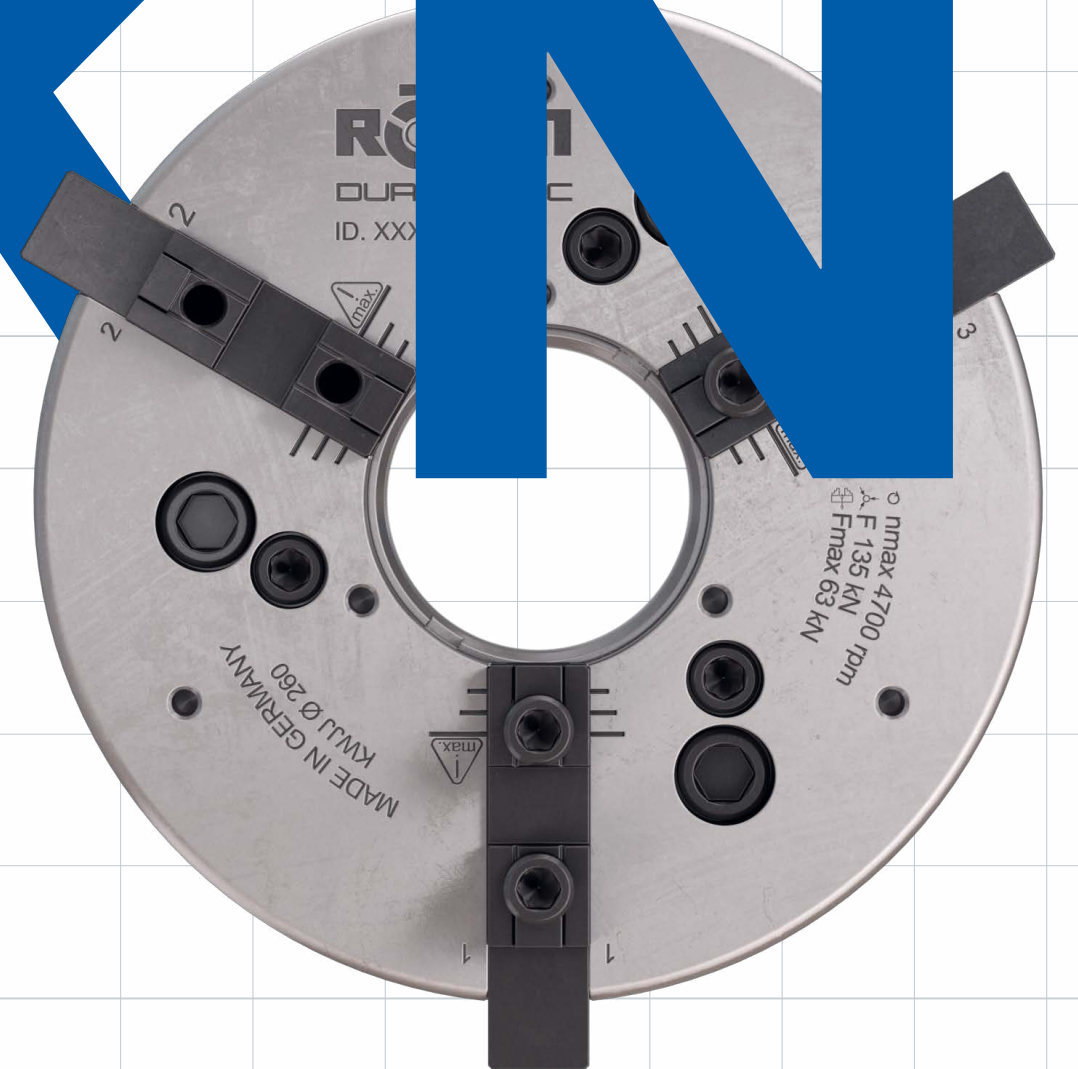

PARA RÖHM, 36 MESES SIGUE SIENDO UN TIEMPO CORTO

36 meses de garantía

¿En serio? ¿RÖHM ofrece 36 meses de garantía para el DURO-A RC? Esto solo puede extrañar a alguien que no haya trabajado nunca con un producto RÖHM. Porque en cualquier taller se sabe: «¿RÖHM? ¡Dura para siempre!». Por este motivo es tan sencillo para nosotros ofrecer una garantía de 36 meses para DURO-A RC. Porque los productos de RÖHM están a la altura. Sin embargo, hay un punto importante: todos los que consiguen unos logros extraordinarios requieren un mantenimiento periódico. Es por esto que también se aplica en la garantía de 36 meses que se debe realizar cada 12 meses un mantenimiento sujeto a pago por nuestro especialista del servicio técnico.

CRUZANDO LA META EN MENOS DE 60 S

Menos de 60 s para el cambio de garras

Las garras del DURO-A RC se pueden desplazar, girar o cambiar individualmente. Esto se hace muy rápidamente, en menos de 60 s. ¿En qué beneficia esto a su máquina herramienta? Al cabo de muy poco tiempo puede hacer lo que fue el motivo para invertir en ella: mecanizar. ¿Una pieza de trabajo nueva? ¿Una geometría diferente? Tal como dijimos, el cambio de garras no dura ni 60 s. De este modo, su cambio de equipo se hará con la máxima rapidez y su máquina puede demostrar toda su flexibilidad.

PARA QUE LA FUERZA LLEGUE DONDE SEA, NECESITAN

garras de RÖHM. Para todos los casos.

Las garras aún se encuentran más cerca de la pieza de trabajo que el plato de torno. Por este motivo tienen una importancia especial para nosotros. Tanta que una garra RÖHM también se desarrolla y se produce en RÖHM. Made in Germany.

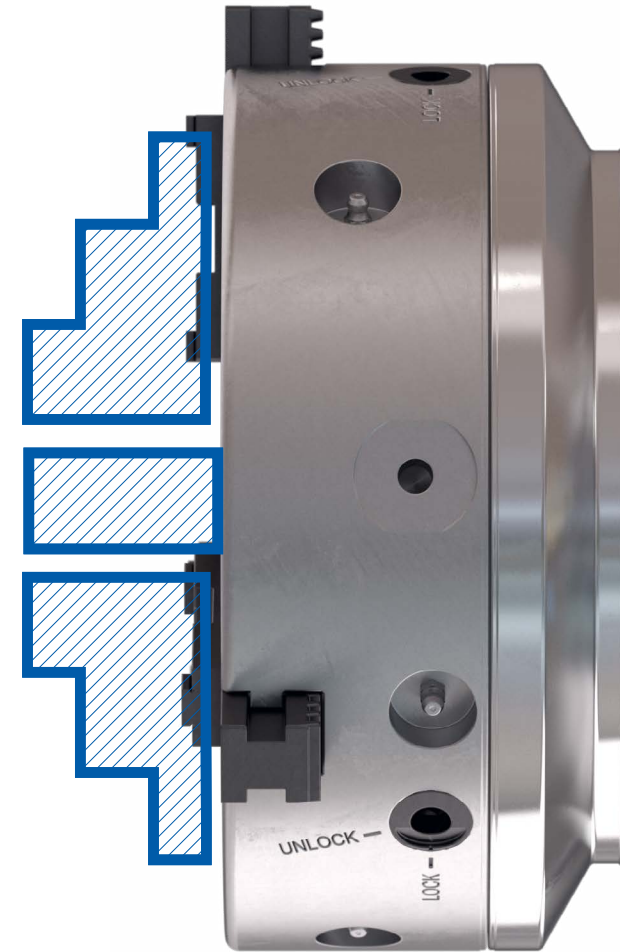

EL BUSCADOR DE MORDAZAS DE SUJECIÓN RÖHM

Puede encontrar fácilmente las mordazas de sujeción adecuadas para su DURO-A RC con la ayuda del buscador de mordaza de sujeción RÖHM en nuestra página de Internet: www.roehm.biz/en/jawfinder



Garras base



CHAVETA EN CRUZ

Unidad	Ident#	180		215	
		Longitud garra [mm]	Anchura garra [mm]	Longitud garra [mm]	Anchura garra [mm]
Juego de 3 garras	463548	65	20		
Juego de 3 garras	463549			85	22
Juego de 3 garras	463550				
Juego de 3 garras	463551				
Juego de 3 garras	463552				

260		315		400	
Longitud garra [mm]	Anchura garra [mm]	Longitud garra [mm]	Anchura garra [mm]	Longitud garra [mm]	Anchura garra [mm]
104	26				
		115	32		
				125	32

Mordazas intercambiables reversible

TEMPLADAS

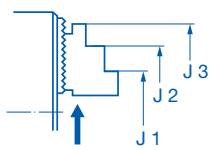
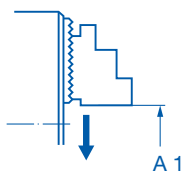
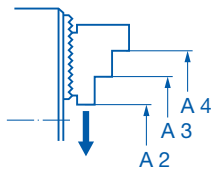

Unidad	Ident#	Escalón de sujeción	180		215	
			Sujeción exterior	Sujeción interior	Sujeción exterior	Sujeción interior
Juego de 3 garras	94012	A1/J1	6 - 88	59 - 142		
		A2/J2	10 - 92	85 - 168		
		A3/J3	54 - 136	129 - 211		
		A4	80 - 162			
Juego de 3 garras	94013	A1/J1			14 - 126	71 - 184
		A2/J2			16 - 128	99 - 212
		A3/J3			72 - 184	155 - 268
		A4			100 - 212	
Juego de 3 garras	94014	A1/J1				
		A2/J2				
		A3/J3				
		A4				
Juego de 3 garras	94014	A1/J1				
		A2/J2				
		A3/J3				
		A4				
Juego de 3 garras	94015	A1/J1				77 - 267
		A2/J2				/
		A3/J3				83 - 274
		A4				190 - 381

260		315		400	
Sujeción exterior	Sujeción interior	Sujeción exterior	Sujeción interior	Sujeción exterior	Sujeción interior
12 - 175	93 - 256				
/	174 - 337				
44 - 174	/				
125 - 255					
		32-230	113 - 311		
		/	194 - 393		
		45 - 229	/		
		126 - 310			
				77 - 267	156 - 347
				/	264 - 454
				83 - 274	/
				190 - 381	

Garra intercambiable no escalonada AB, versión normal

NO TEMPLADAS



Unidad	Ident#	180				
		Sujeción exterior	Sujeción interior	Longitud garra [mm]	Anchura garra [mm]	Altura garra [mm]
Juego de 3 garras	94008	0 - 220	25 - 220	85	20,3	36,5
Juego de 3 garras	94009					
Juego de 3 garras	94010					
Juego de 3 garras	94010					
Juego de 3 garras	94011					

Unidad	Ident#	260				
		Sujeción exterior	Sujeción interior	Longitud garra [mm]	Anchura garra [mm]	Altura garra [mm]
Juego de 3 garras	94008					
Juego de 3 garras	94009					
Juego de 3 garras	94010	0 - 300	40 - 300	125	30	50
Juego de 3 garras	94010					
Juego de 3 garras	94011					

Unidad	Ident#	400				
		Sujeción exterior	Sujeción interior	Longitud garra [mm]	Anchura garra [mm]	Altura garra [mm]
Juego de 3 garras	94008					
Juego de 3 garras	94009					
Juego de 3 garras	94010					
Juego de 3 garras	94010					
Juego de 3 garras	94011	15 - 460	40 - 460	145	34,3	50

215				
Sujeción exterior	Sujeción interior	Longitud garra [mm]	Anchura garra [mm]	Altura garra [mm]
0 - 250	25 - 250	105	22	40

315				
Sujeción exterior	Sujeción interior	Longitud garra [mm]	Anchura garra [mm]	Altura garra [mm]
0 - 360	40 - 360	125	30	50

Garra reversible de una pieza

TEMPLADAS

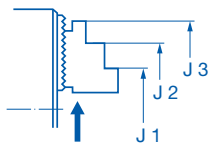
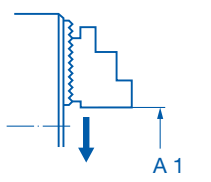
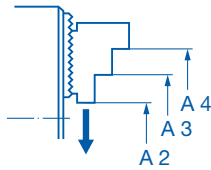

Unidad	Ident#	Escalón de sujeción	180	215		
			Sujeción exterior	Sujeción interior	Sujeción exterior	Sujeción interior
Juego de 3 garras	463555	A1/J1	28 - 73	57 - 103		
		A2/J2	55 - 101	89 - 134		
		A3/J3	87 - 133	120 - 166		
		A4	118 - 164			
Juego de 3 garras	463556	A1/J1		38 - 85	79 - 126	
		A2/J2		70 - 117	119 - 166	
		A3/J3		108 - 155	157 - 204	
		A4		148 - 195		
Juego de 3 garras	463557	A1/J1				
		A2/J2				
		A3/J3				
		A4				
Juego de 3 garras	463558	A1/J1				
		A2/J2				
		A3/J3				
		A4				
Juego de 3 garras	463559	A1/J1				
		A2/J2				
		A3/J3				
		A4				

260		315		400	
Sujeción exterior	Sujeción interior	Sujeción exterior	Sujeción interior	Sujeción exterior	Sujeción interior
61 - 106	108 - 153				
104 - 149	153 - 198				
149 - 194	198 - 243				
194 - 239					
		50 - 138	106 - 195		
		115 - 204	164 - 253		
		170 - 259	219 - 308		
		228 - 317			
				75 - 188	144 - 257
				140 - 253	214 - 327
				210 - 323	284 - 397
				280 - 393	

Garras monobloque, guíatemplada y rectificada

TEMPLABLE



Unidad	Ident#	180				
		Sujeción exterior	Sujeción interior	Longitud garra [mm]	Anchura garra [mm]	Altura garra [mm]
Juego de 3 garras	463562	20 - 180	35 - 200	65	20	55
Juego de 3 garras	463563					
Juego de 3 garras	463564					
Juego de 3 garras	463565					
Juego de 3 garras	463566					

Unidad	Ident#	260				
		Sujeción exterior	Sujeción interior	Longitud garra [mm]	Anchura garra [mm]	Altura garra [mm]
Juego de 3 garras	463562					
Juego de 3 garras	463563					
Juego de 3 garras	463564	40 - 300	50 - 300	99	26	84
Juego de 3 garras	463565					
Juego de 3 garras	463566					

Unidad	Ident#	400				
		Sujeción exterior	Sujeción interior	Longitud garra [mm]	Anchura garra [mm]	Altura garra [mm]
Juego de 3 garras	463562					
Juego de 3 garras	463563					
Juego de 3 garras	463564					
Juego de 3 garras	463565					
Juego de 3 garras	463566	50-440	60-440	148	32	100

215				
Sujeción exterior	Sujeción interior	Longitud garra [mm]	Anchura garra [mm]	Altura garra [mm]
30 - 240	40 - 255	84	22	65

315				
Sujeción exterior	Sujeción interior	Longitud garra [mm]	Anchura garra [mm]	Altura garra [mm]
40-360	55-360	121	32	90

Garra intercambiable de garras, reversible

TEMLADO



Anclaje en cruz, rango de sujeción pequeño



Anclaje en cruz, rango de sujeción medio



Anclaje en cruz, rango de sujeción grande

Versión	Unidad	Ident#	180	215
			Sujeción exterior	Sujeción interior
Anchura estándar, rango de sujeción pequeño	Unidad	137060	115 - 190	42 - 115
Anchura estándar, rango de sujeción medio	Unidad	137062	69 - 150	73 - 154
	Unidad	137065		72 - 188
	Unidad	137109		
	Unidad	137109		
Anchura estándar, rango de sujeción grande	Unidad	137115		
	Unidad	137061	21 - 87	136 - 218
	Unidad	137064		37 - 123
	Unidad	137108		
Versión ancha, rango de sujeción pequeño	Unidad	137108		
	Unidad	137114		
	Unidad	137066		118 - 226
	Unidad	137110		
Versión ancha, rango de sujeción medio	Unidad	137110		
	Unidad	137116		
	Unidad	137068		73 - 188
Versión ancha, rango de sujeción grande	Unidad	137112		
	Unidad	137112		
	Unidad	137118		
Versión ancha, rango de sujeción grande	Unidad	137067		46 - 124
	Unidad	137111		
	Unidad	137111		
	Unidad	137117		

Garras con retroacción de garras para insertos de sujeción intercambiables

TEMLADO



Dentado recto



Insertos de sujeción intercambiables con superficie de sujeción templable

Versión	Unidad	Ident#	180	215
			Sujeción exterior	Sujeción interior
Versión estándar	Unidad	485522	48 - 92	131 - 177
	Unidad	485524		46 - 111
	Unidad	485526		
	Unidad	485528		
	Unidad	485530		
Versión estándar, rango de sujeción grande	Unidad	485523	74 - 130	94 - 149
	Unidad	485525		103 - 176
	Unidad	485527		
	Unidad	485529		
	Unidad	485531		
Insertos de sujeción intercambiables con garras	Unidad	141049	x	X
	Unidad	141052		
Insertos de sujeción intercambiables con dentado estriado	Unidad	141050	x	x
	Unidad	141053		
Insertos de sujeción intercambiables con superficie de sujeción templable	Unidad	141051	x	x
	Unidad	141054		

	260	315	400
Sujeción interior	Sujeción exterior	Sujeción interior	Sujeción exterior
95 - 210			
	93 - 252	102 - 260	
		110 - 308	118 - 316
			176 - 366
			172 - 363
159 - 275			
	47 - 174	177 - 338	
		48 - 230	195 - 393
			82 - 271
			268 - 458
71 - 172			
	136 - 287	93 - 227	
		144 - 342	96 - 282
			215 - 405
			137 - 326
101 - 210			
	102 - 254	112 - 261	
		112 - 309	120 - 317
			177 - 367
			173 - 363
165 - 275			
	66 - 173	189 - 340	
		65 - 229	198 - 396
			83 - 271
			268 - 459

	260	315	400
Sujeción interior	Sujeción exterior	Sujeción interior	Sujeción exterior
165 - 231			
	48 - 146	204 - 304	
		80 - 168	258 - 347
			113 - 225
			314 - 426
107 - 184			
	123 - 222	128 - 227	
		178 - 266	159 - 248
			222 - 335
			204 - 317
x			
	x	x	x
x			
	x	x	x
x			
	x	x	x

PARA LOS QUE SIGUEN LA TRAYECTORIA IDEAL

Garras individuales

Porque llevamos décadas fabricándolas nosotros mismos, RÖHM también ofrece todas las posibilidades para construir garras individuales. Hay pocas geometrías de garra que no hayamos fabricado para algún especialista de mecanizado. Y si no fuera así: esperamos con ilusión su geometría que no hayamos producido (todavía).

Versión personalizada de garra oscilante con insertos de sujeción intercambiables
para el mecanizado interior y exterior de émbolos

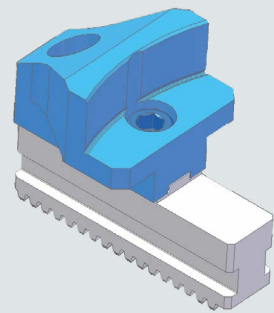

Versión personalizada de Garra especial
para el mecanizado interior y exterior de carcassas de aluminio de pared delgada

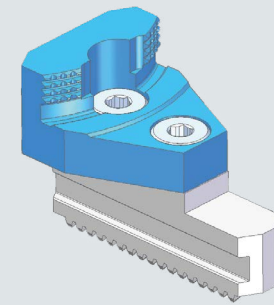

Versión personalizada de Garra especial
para el mecanizado interior y exterior de tubos de aluminio de pared delgada

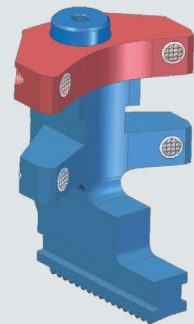

MONTAJE

¿CÓMO SE MONTA EL DURO-A RC EN EL HUSILLO DE SU MÁQUINA HERRAMIENTA?

Para diferentes posibilidades de conexión

El DURO-A RC está disponible con dos tipos de acoplamiento distintos. El acoplamiento está incorporado directamente en el cuerpo del plato, de modo que no se requieren adaptadores adicionales.

¿Tiene varias máquinas con acoplamientos de husillo diferentes? Entonces, elija el DURO-A RC con plato de sujeción automática con acoplamiento cilíndrico y utilice adicionalmente una brida adaptadora. De esta manera también puede montar este DURO-A RC en una máquina con acoplamiento de cono corto (DIN 55027, ISO 702-1, «fijación desde delante») o una máquina con ASA B5.9 A1/A2.

1. Con plato de sujeción automática con acoplamiento cilíndrico

2. Con acoplamiento de cono corto



Brida adaptadora Ø 180-400

Diámetro	180	180	215	260	260	315	315	400	400
KK (cabeza de husillo)	5	6	6	6	8	8	11	11	15
Ident#	183131	183132	183133	183134	183135	183136	183137	183138	183139

ACCIONAMIENTO DISPUESTO RADIALMENTE

En la parte posterior del plato está incorporado un borde de control. Allí se puede controlar la concentricidad del plato en su máquina herramienta con la ayuda de un reloj comparador.

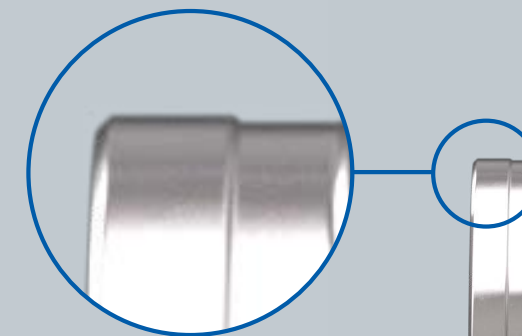

BORDE DE CONTROL



EL CILINDRO DE SUJECCIÓN ADECUADO. DE RÖHM.

En RÖHM entendemos la técnica de sujeción como un sistema. Para nosotros, un plato de torno potente requiere un cilindro igual de potente. Para este fin, RÖHM ofrece el cilindro sin paso de barra de la serie Forto-H y la variante con paso de barra de la serie Forto-HT.



El accionamiento mecánico se puede realizar, por ejemplo, con un cilindro hidráulico con paso de barra del tipo Forto-HT de RÖHM.

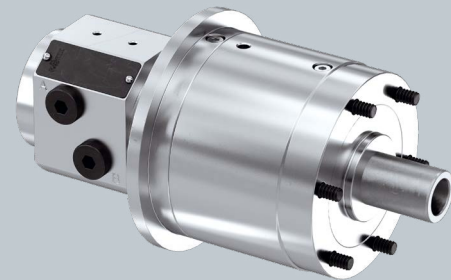

O bien, en este caso con sujeción con paso de barra parcial, con un cilindro hidráulico sin paso de barra del tipo Forto-H de RÖHM.

DURO-A RC	180	215	260	315	400
FORTO-HT	52/130	67/150	86/200	110/250	127/325
FORTO-H	85	100	100,125	125,15	150

BUENO EN LA ACELERACIÓN

La conexión con el cilindro de sujeción se establece a través de una unión de tracción. Esta unión de tracción siempre es individual y se configura a partir de la combinación de cilindro, dispositivo de sujeción y máquina herramienta. Le ayudamos con mucho gusto a la hora de diseñar y fabricar la unión de tracción adecuada para la configuración. Naturalmente, la rosca de conexión para el tubo de tracción ya existe en el DURO-A RC.

Para utilizar DURO-A RC con un tubo de tracción existente, se puede sustituir el anillo roscado de fábrica. Para facilitar al máximo, RÖHM ofrece tubos roscados prefabricados (adaptadores en blanco). Están acabados por el lado del plato y pueden adaptarse a su tubo de tracción individual en el lado de la máquina.

Tamaño del plato	180	215	260	315	400
Ident#	185044	185045	185046	185047	185048

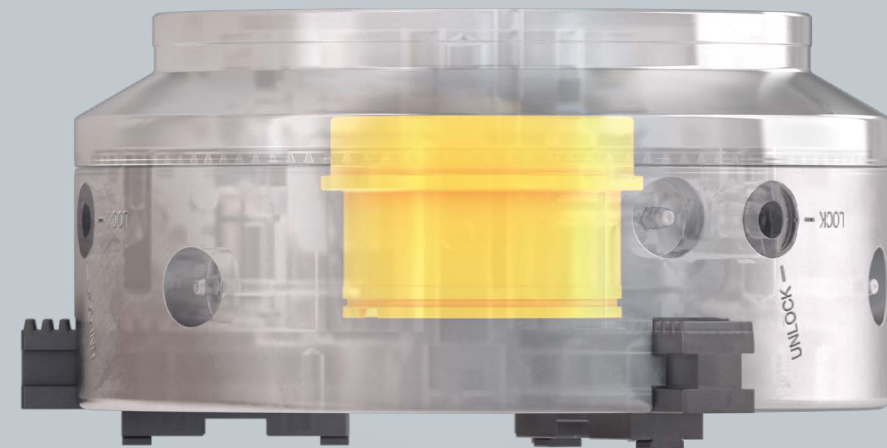

El anillo roscado de fábrica montado puede sustituirse para que DURO-A RC se adapte al tubo de tracción existente.

TECNOLOGÍA

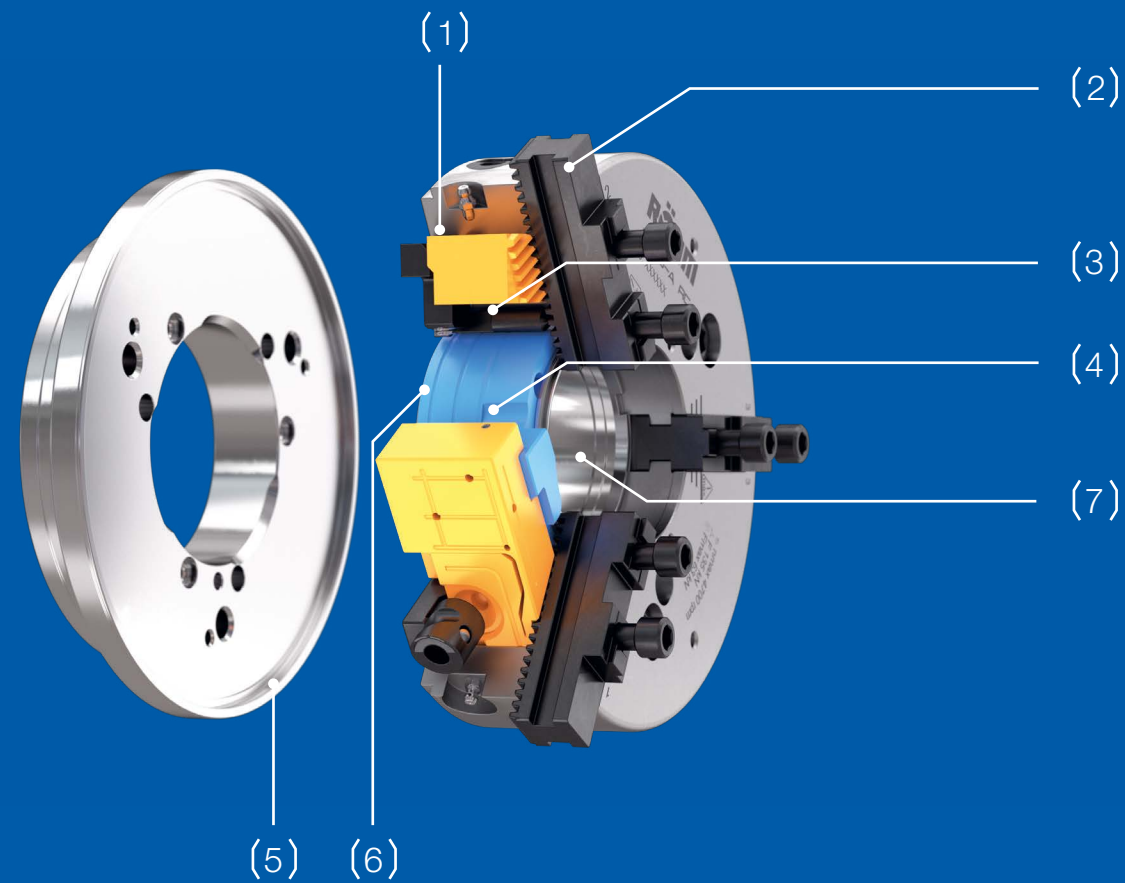

- (1) Cuerpo base
- (2) Garras base, dentado recto
- (3) Barra cónica
- (4) Émbolo anular
- (5) Conexión de husillo
- (6) Anillo roscado
- (7) Casquillo de protección

ASÍ FUNCIONA EL DURO-A RC DE RÖHM

El cuerpo base (1) de acero aloja y protege los componentes del DURO-A RC. Las tolerancias muy estrechas aseguran la precisión. La conexión del husillo (5) cierra el plato hacia el soporte de máquina. Establece una unión positiva y de fuerza por medio de tornillos y un acoplamiento cilíndrico (opcionalmente: cono corto). Una cinemática de dos etapas sujeta la pieza de trabajo. El émbolo anular (4) está conectado firmemente con el cilindro de la máquina a través de una rosca. Cuando el cilindro se acciona hidráulicamente, introduce el émbolo en el cuerpo base del plato. En el primer paso de la cinemática, un bisel incorporado desplaza las barras de cuña (3) (de ahí el nombre «plato de barra de cuña») tangencialmente al eje del plato. En las barras de cuña está incorporado, adicionalmente, un dentado en el cual están asentadas las garras base (2). En el segundo paso de la cinemática, al desplazarse las barras de cuña con este dentado, las garras base se desplazan verticalmente al eje del plato hacia el exterior y sueltan la pieza de trabajo.

Para sujetar una pieza de trabajo, el cilindro se mueve en el sentido opuesto. El proceso es exactamente inverso en la llamada sujeción interior, es decir, la sujeción de piezas desde el interior, tal como se utiliza, por ejemplo, al sujetar anillos cuyo exterior se debe mecanizar. El casquillo de protección (7) evita la penetración de virutas en la cinemática del plato.

El anillo roscado (6) está preparado para la conexión al cilindro. Para roscas de conexión diferentes, RÖHM ofrece una pieza bruta de rosca (adaptador para el tubo de tracción).

Las garras intercambiables están conectadas con las garras base (2) a través de un anclaje en cruz.

Encontrará más información sobre el DURO-A RC en nuestra página web:

roehm.biz/es/duro-a-rc



TECNOLOGÍA

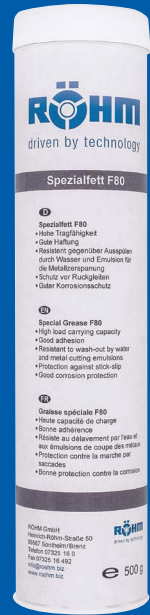

Grasa especial RÖHM F80, cartucho de 500 g, para la aplicación de lubricante con una bomba de grasa manual



Grasa especial RÖHM F80, bote de 1000 g, para la aplicación de lubricante con un pincel

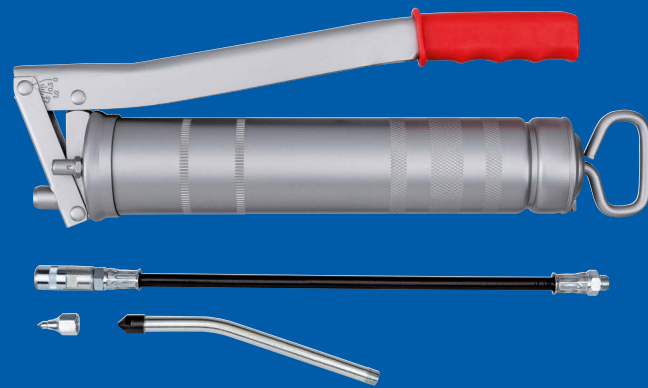

Bomba de grasa manual RÖHM para la aplicación de lubricante F80 desde el cartucho



VA BIEN SABERLO

... que el grado de rendimiento de su plato con ganchos de cuña depende de manera considerable de la lubricación. Al pensarlo un poco resulta obvio: cuanto más suave sea el movimiento en la unión entre el émbolo anular, la barra cónica y la guía de la garra, más fuerza de sujeción llega al punto de sujeción en lugar de usarse para superar la fricción. RÖHM ofrece los accesorios adecuados para la lubricación de su DURO-A RC.

Encontrará más información sobre el DURO-A RC en nuestra página web:
roehm.biz/es/duro-a-rc



**DESDE EL PEQUEÑO
PLATO DE TORNO
HASTA EL BÓLIDO.
Y, SI LO QUIERE,
TODO LO QUE HAY
ENTRE MEDIO.
Y AÚN MÁS
PEQUEÑO.
Y AÚN MÁS
GRANDE.**



Ø 180 mm



Ø 215 mm



Ø 260 mm



Ø 400 mm



Ø 315 mm

Tamaño/diámetro exterior	180	180	215	215	260	260	315	315	400	400
Carrera de garra mm	6,8	6,8	7	7	8	8	8	8	9,3	9,3
Carrera de émbolo mm	23	23	27	27	32	32	32	32	34	34
Agujero pasante mm	53	53	66	66	81	81	104	104	128	128
Rosca de conexión mm	M60x1,5	M60x1,5	M75x1,5	M75x1,5	M90x1,5	M90x1,5	M110x2	M110x2	M138,2	M138,2
Fuerza de accionamiento máx. kN	32	32	47	47	63	63	90	90	120	120
Fuerza de sujeción total máx. aprox. kN	64	64	100	100	135	135	180	180	240	240
Velocidad de rotación máx. adm. rpm	6300	6300	6000	6000	4700	4700	4000	4000	3500	3500

PLATO DE SUJECIÓN AUTOMÁTICA CON ASIENTO CILÍNDRICO

Altura del plato mm	93,9	93,9	103,4	-	119,7	119,7	127,7	127,7	136,2	137,7
Peso sin garra intercambiable aprox. kg	14,2	15,2	22,5	-	36,4	38,1	61,6	61,6	104,7	111,2
Momentos de inercia J kgm ²	0,063	0,063	0,14	-	0,33	0,33	0,9	0,9	2,23	2,23
Conexión de husillo	ZA 140	ZA 170	ZA 170	-	ZA 170	ZA 220	ZA220	ZA 300	ZA 300	ZA 380
Número de identificación	185025	185026	185029	-	185032	185033	185036	185037	185040	185041

ASIENTO DE CONO CORTO

Altura del plato mm	111,7	112,7	124,3	126,3	141	143	153,7	155,7	159,7	160,7
Peso sin garra intercambiable aprox. kg	15,8	17,6	25,9	27,7	41	40,5	69,5	67,8	118,4	116,5
Momentos de inercia J kgm ²	0,07	0,083	0,17	0,19	0,38	0,37	0,94	0,96	2,65	2,66
Conexión de husillo	KK5	KK6	KK6	KK8	KK6	KK8	KK8	KK11	KK11	KK15
Número de identificación	185027	185028	185030	185031	185034	185035	185038	185039	185042	185043

**POR FIN, SU MÁQUINA
HERRAMIENTA PUEDE
MOSTRAR LO QUE OFRECE
LA MÁXIMA CALIDAD.**

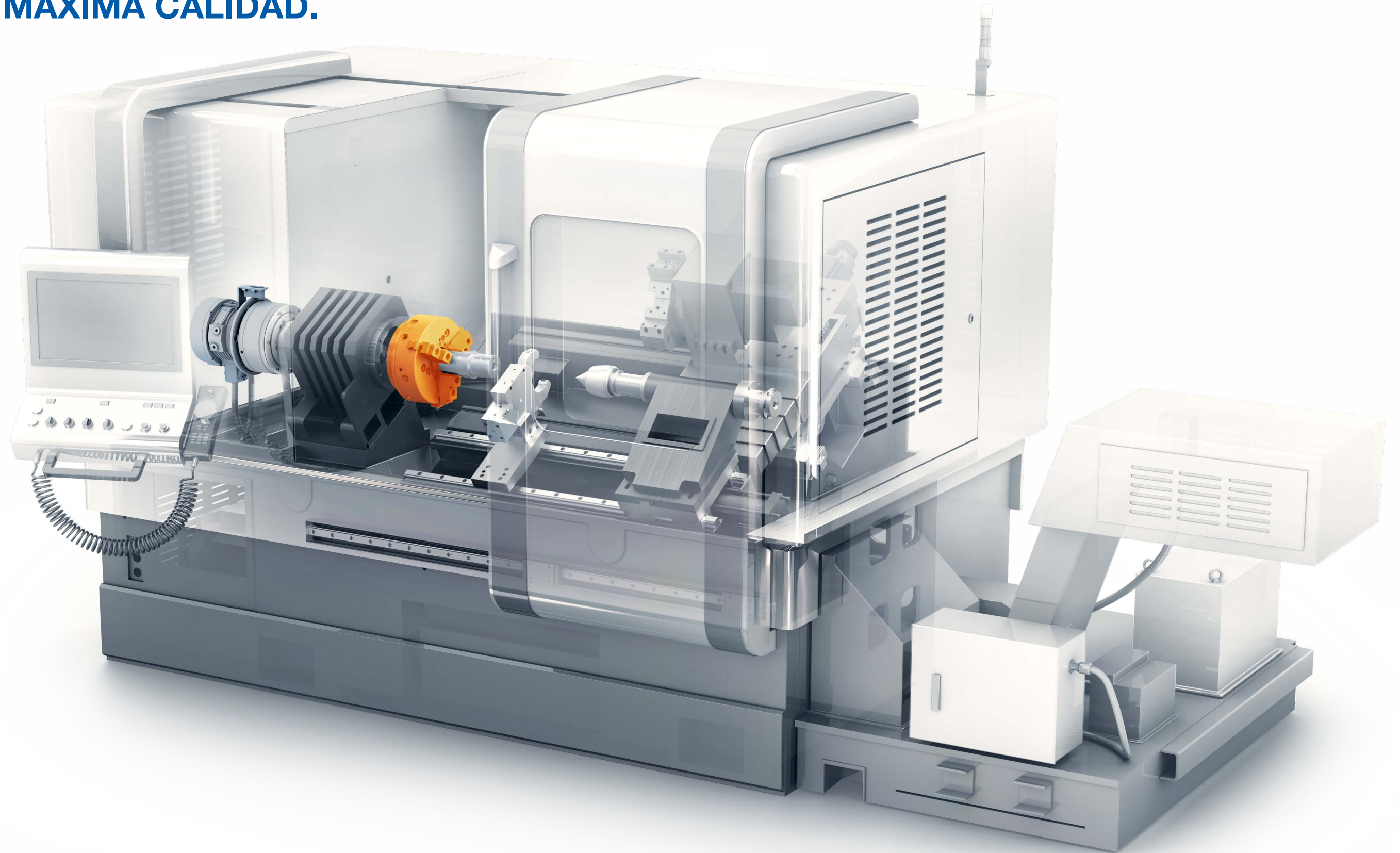

NECESITA EL SISTEMA COMPLETO ...

El plato de torno DURO-A RC es un elemento esencial para la sujeción en su máquina herramienta. Pero para la sujeción precisa puede ser necesario utilizar componentes adicionales. Para este fin le ofrecemos el sistema completo.

-
- (1)  ... para el bloqueo automático de platos con ganchos de cuña. Para este fin, RÖHM ofrece cilindros hidráulicos sin y con paso de barra.
-
- (2)  ... para sujetar piezas de trabajo correctamente con el plato con ganchos de cuña DURO-A RC. Para este fin, RÖHM ofrece una amplia gama de garras.
-
- (3)  ... para apoyar piezas torneadas largas y conseguir la máxima precisión. Para este fin, RÖHM suministra lunetas autocentrantes.
-
- (4)  ... para centrar piezas torneadas largas al lado opuesto. Para este fin, RÖHM suministra puntos de centrado.
-
-  ... para conseguir fuerzas de sujeción elevadas y, además, medirlas. Para este fin, RÖHM suministra el F-senso chuck. Basta con sujetarlo en el plato de torno. Medir la fuerza de sujeción. Listo.
-
-  ... para producir de manera automatizada. Para este fin, RÖHM ofrece una amplia selección de agarres y dispositivos de giro para robots de equipamiento y de carga.
-

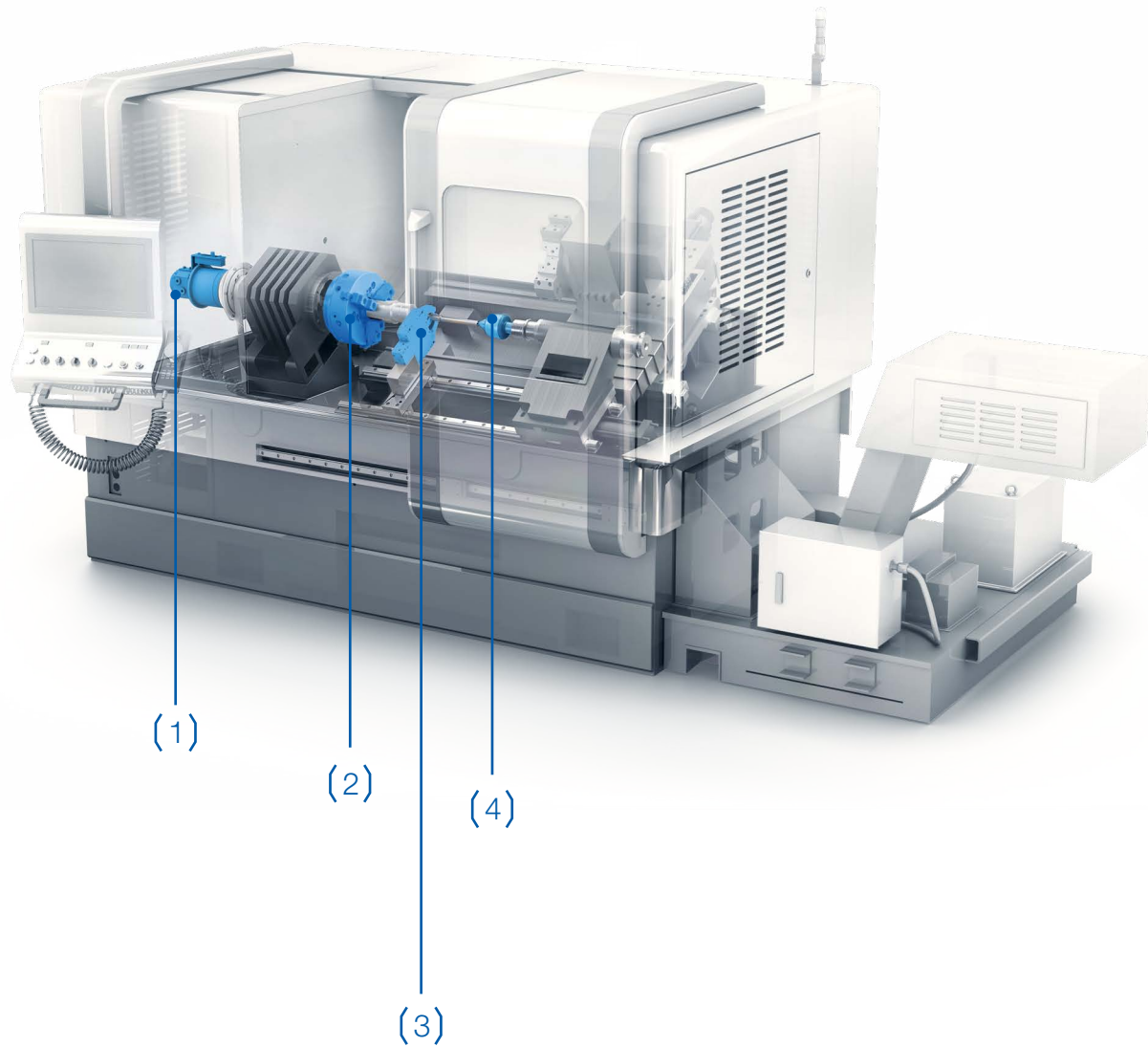

La técnica de sujeción y agarre de RÖHM se puede comprobar cómodamente 24/7 en nuestra tienda online:

eshop247.roehm.biz

PERO TAL VEZ NECESITA ALGO DISTINTO ...

Sin duda alguna, con el DURO-A RC hemos desarrollado un plato con ganchos de cuña que forma un equipo imbatible con su máquina herramienta. Pero tal vez tenga unos requisitos que se puedan cubrir mejor con una solución especial. Quizás

porque tiene exigencias distintas hacia las geometrías a mecanizar. O porque las cantidades que necesita fabricar imponen unas condiciones básicas distintas. RÖHM le ofrece la solución de sujeción apropiada para todos los casos. Prometido.

... porque tiene una producción con grandes cantidades o geometrías de pieza similares. Para este fin, RÖHM ofrece el DURO-A. Este prescinde de un complejo sistema de cambio rápido de garras. En lugar de ello ofrece unas fuerzas de sujeción aún más elevadas y un contorno de interferencia optimizado.



... porque fabrica grandes cantidades. Para este fin, RÖHM ofrece mandriles expansibles para la sujeción interior y platos de sujeción con pinzas portapiezas para la sujeción exterior. Estos sirven para la sujeción de diámetros con una geometría muy similar.



... porque tiene una producción donde se trabaja mucho a mano. Para este fin se ofrece el DURO-T de RÖHM, un plato de torno manual equipado, al igual que el DURO-A RC, con el sistema de cambio rápido de garras.



... porque tiene geometrías esbeltas que desea mecanizar hasta el final. Para este fin, RÖHM ofrece arrastradores frontales. Estos transmiten la rotación del husillo y, junto con un punto situado en el lado del contrapunto, sujetan la pieza únicamente por las partes frontales.

